

型 式	SK-6R 右バイス(S型)
使用砥石	Φ610 × Φ30
モ ー タ	7.5kw
電 源	200~220V 50/60Hz
バイス開き	最大240mm
重 量	約465kg

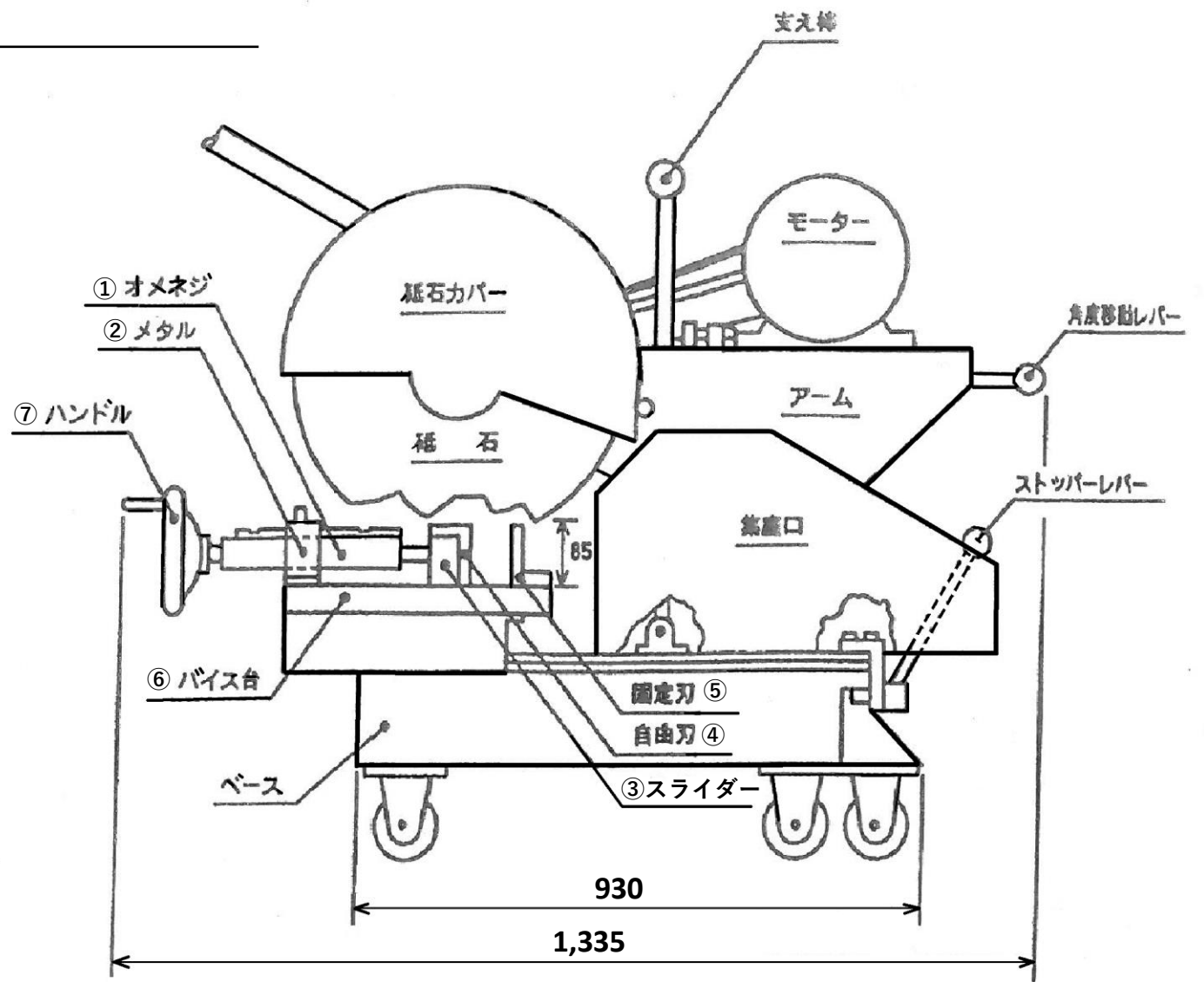
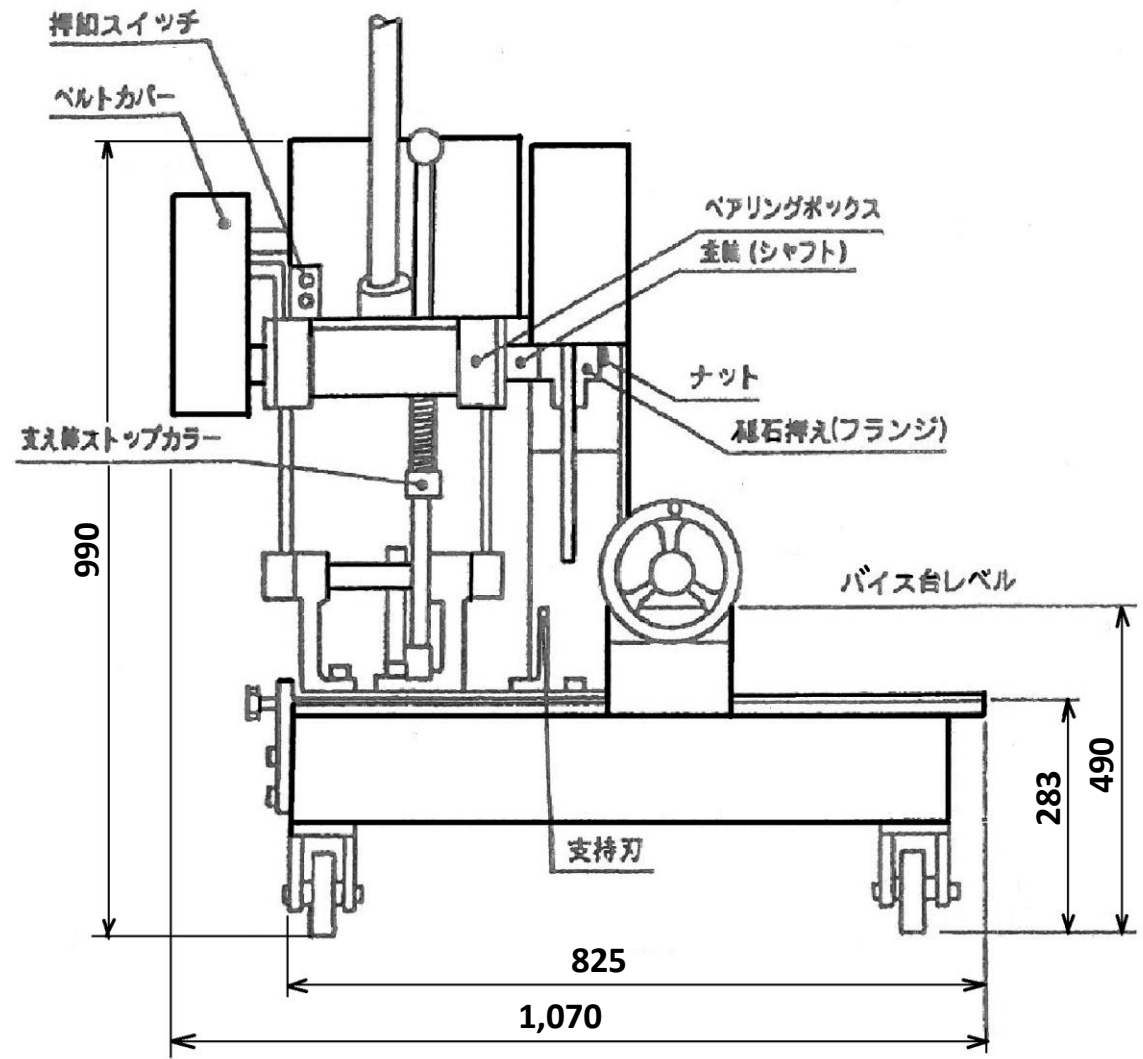

備考：当機は右バイス型です

バイス一式：上記①～⑦のバイス部品

SK-6R 右バイス型	01
外形寸法図	
昭和機械工業(株)	

型 式 SK-6R 左バイス(O型)

使用砥石 $\Phi 610 \times \Phi 30$

モ ー タ 7.5kw

電 源 200~220V 50/60Hz

バイス開き 最大240mm

重 量 約465kg

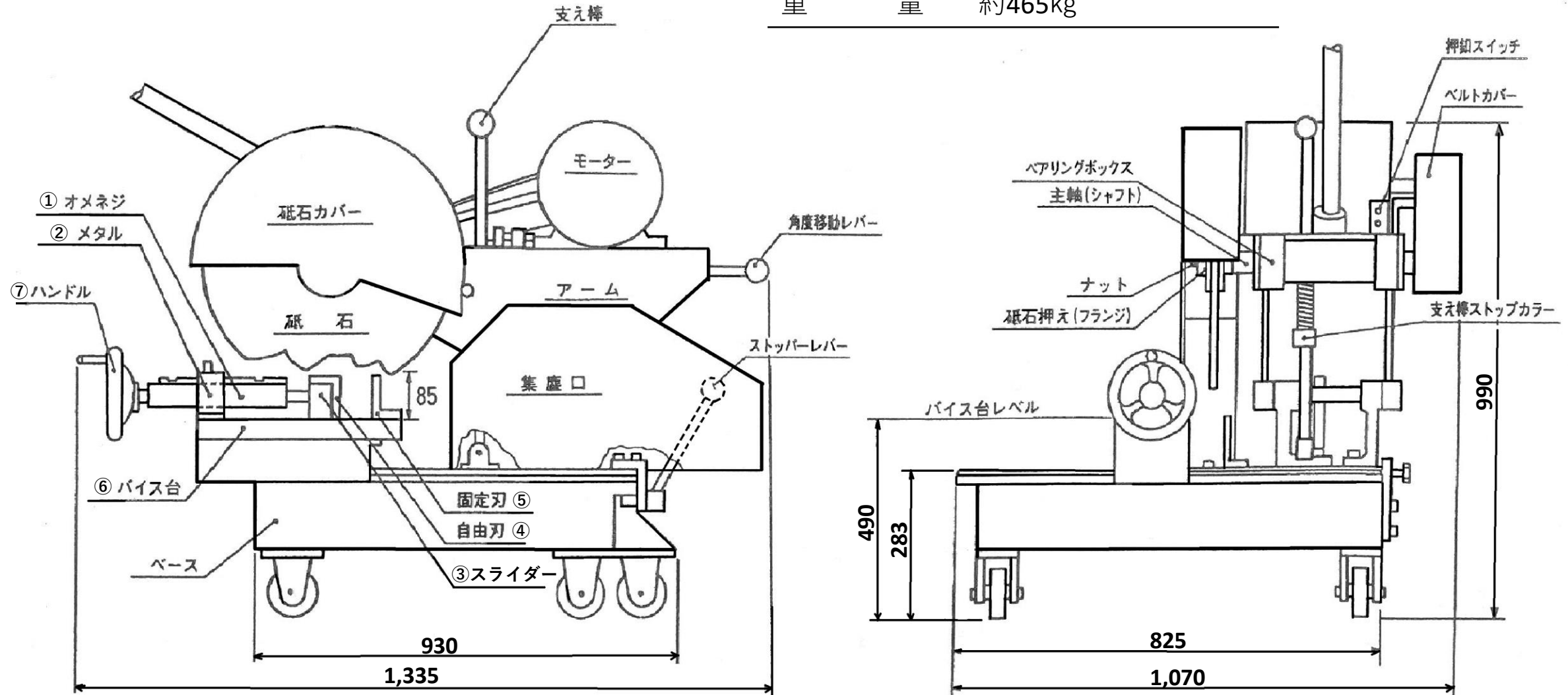

バイス一式：上記①～⑦のバイス部品

備考：当機は左バイス型です

SK-6R 左バイス型 01

外形寸法図

昭和機械工業(株)