

型 式	SK-610
使用砥石	Φ610 × Φ30
モ ー タ	7.5kw

電 源	200~220V 50/60Hz
バイス開き	最大240mm
重 量	約300kg

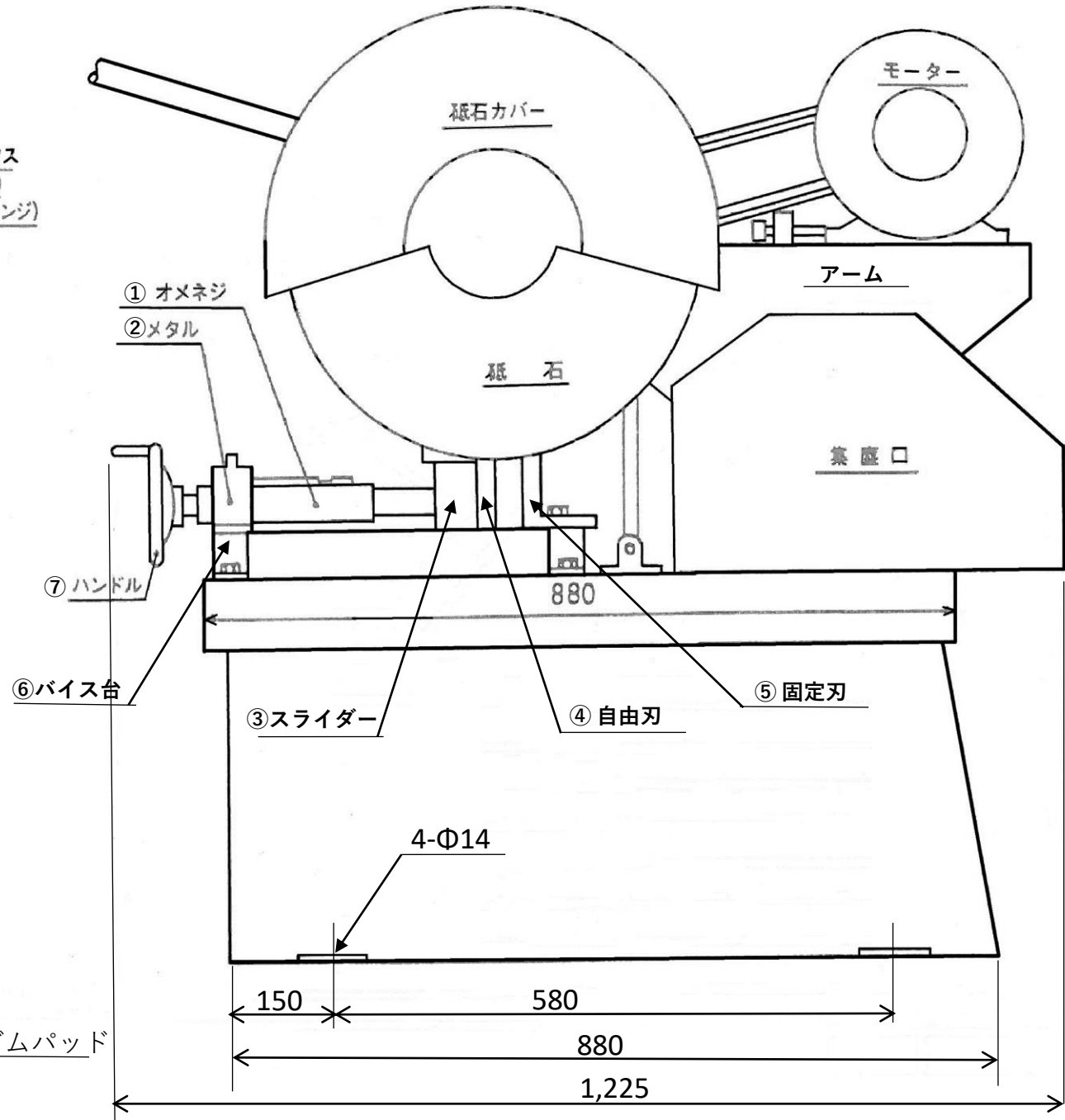
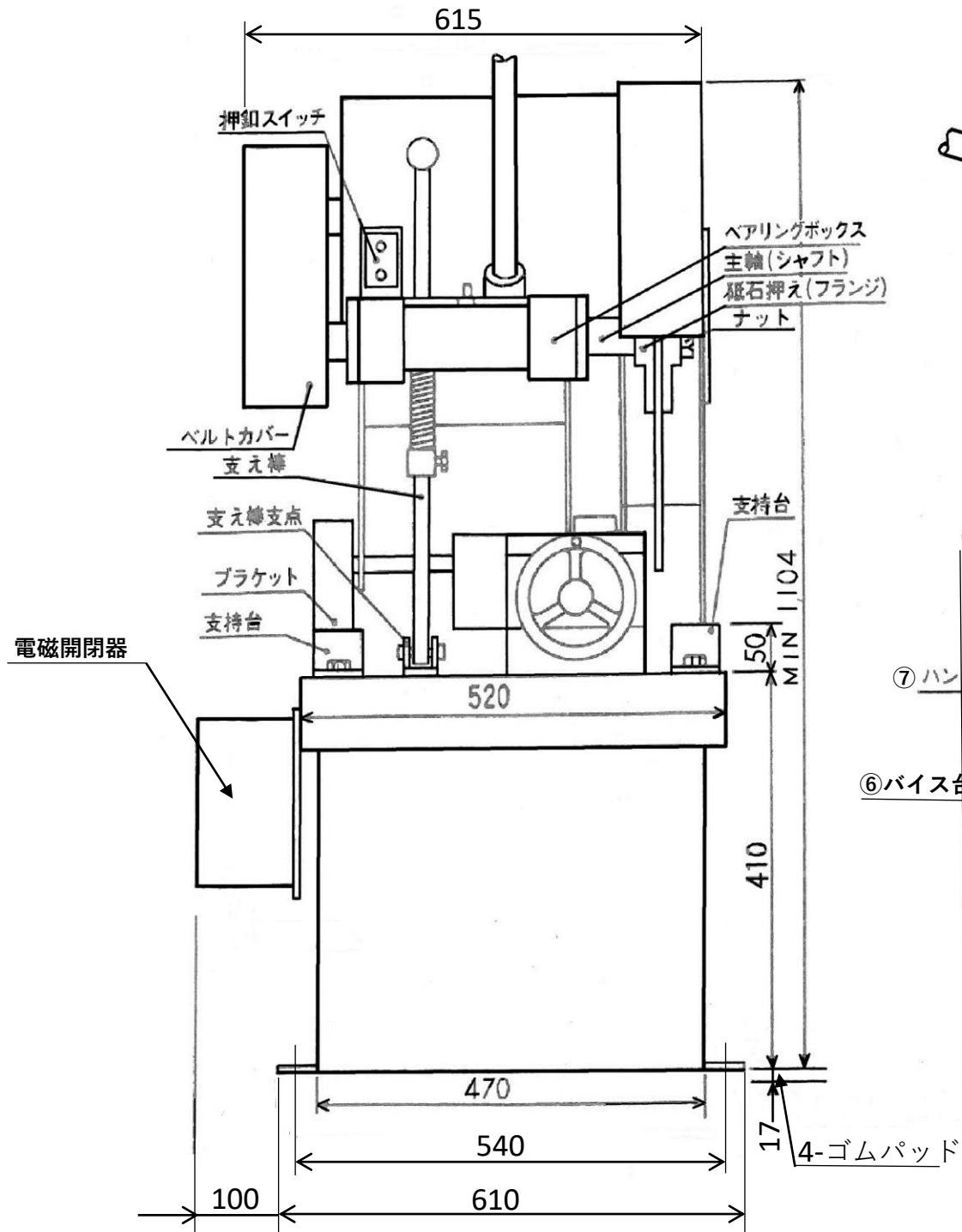

注記：ご注文時には、最新の寸法をご確認ください

バイス一式：上記①～⑦のバイス部品

SK-610	01
外形寸法図	
昭和機械工業(株)	