

型 式 SK-3S

使用砥石  $\Phi 405 \times \Phi 25.4$

モ ー タ 2.2kw 又は 3.7kw

電 源 200~220V 50/60Hz

バイス開き 最大170mm

備考：当機は切断回数の少ない用途向けです。  
目安使用時間は、合計 2時間/日

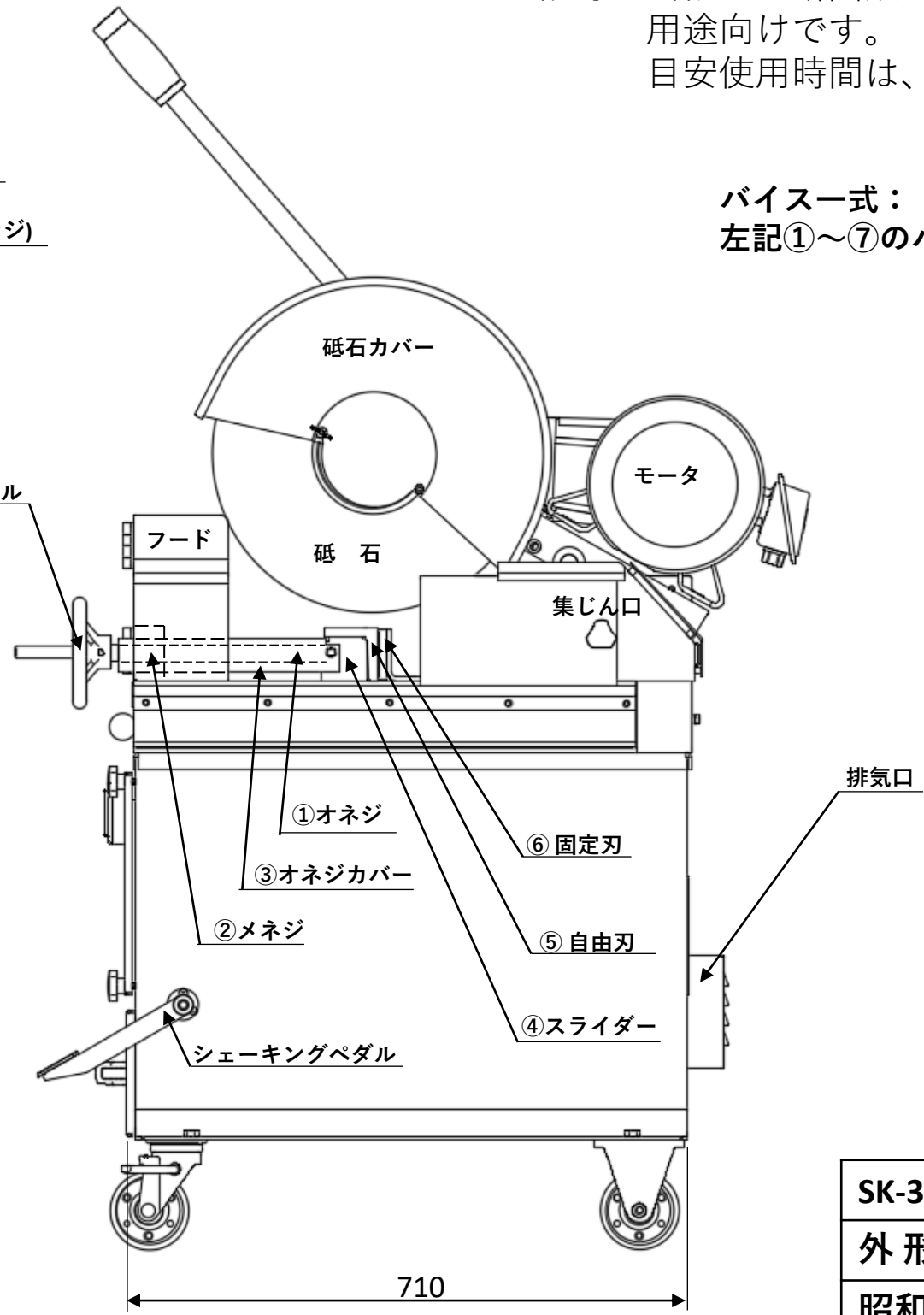
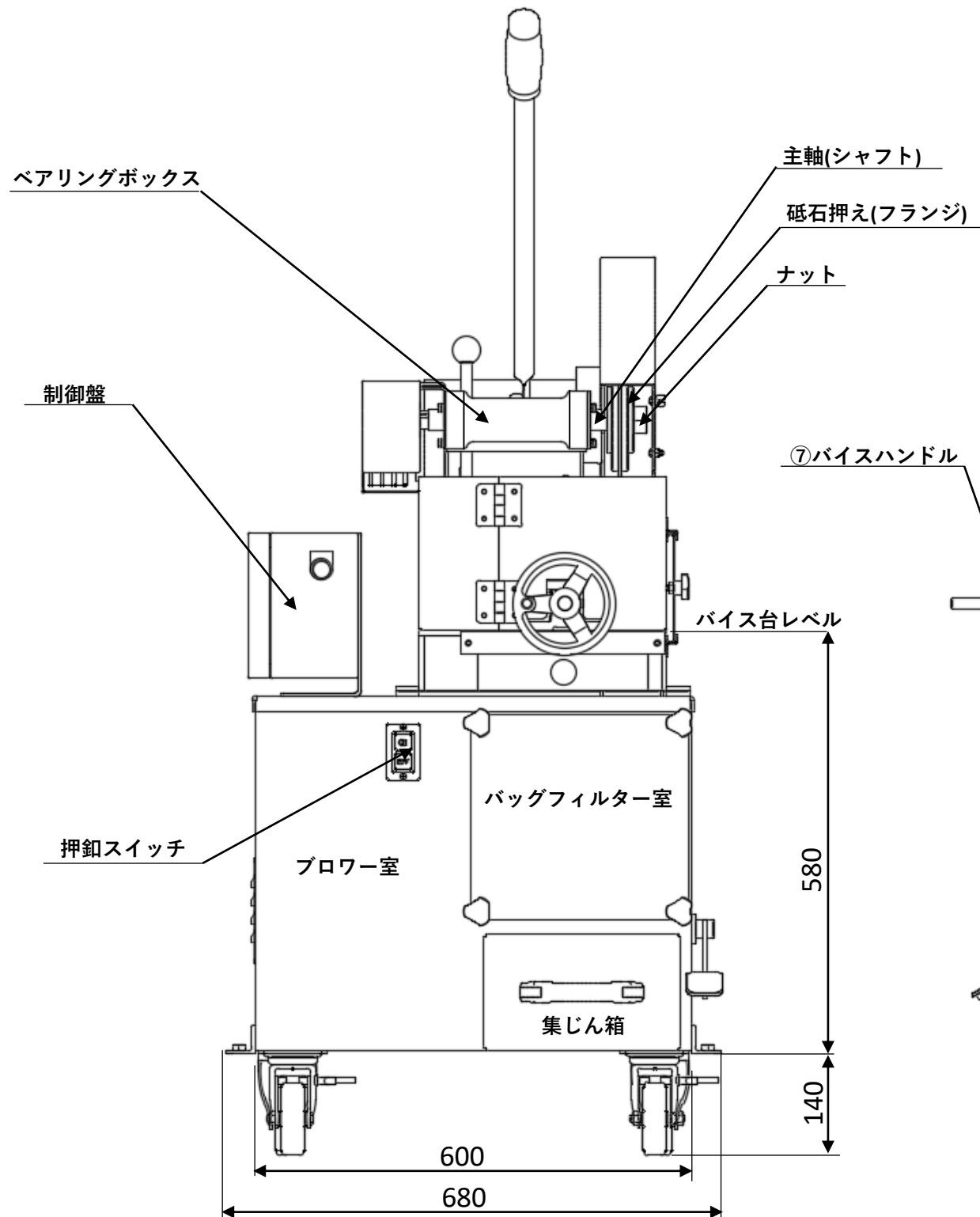

バイス一式：  
左記①~⑦のバイス部品

SK-3S	03
外形寸法図	
昭和機械工業(株)	