

型 式	SK-305K
使用砥石	Φ305 × Φ31.75
モ ー タ	2.2kW 又は 3.7kW

電 源	200~220V 50/60Hz
バイス開き	最大100mm

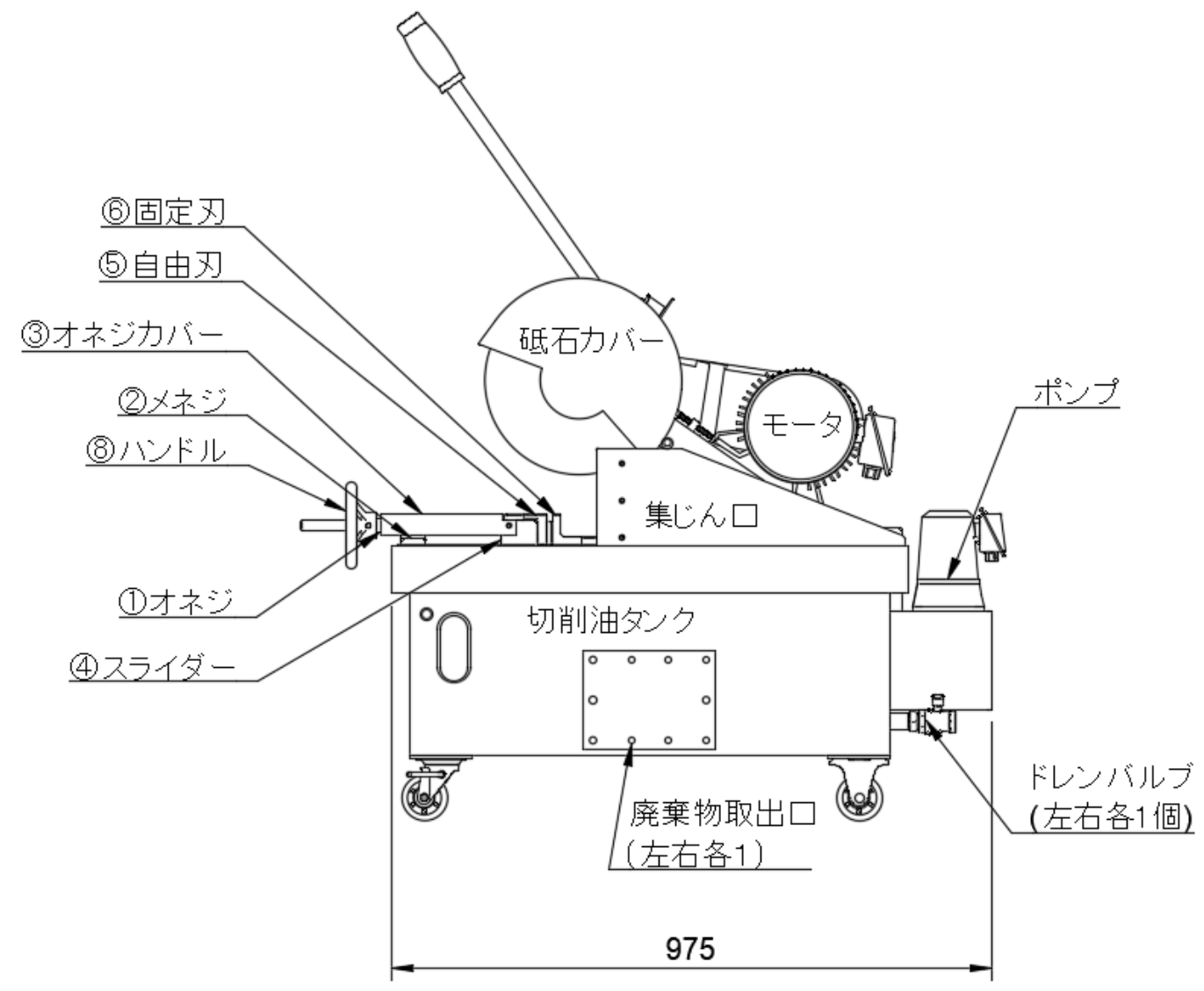
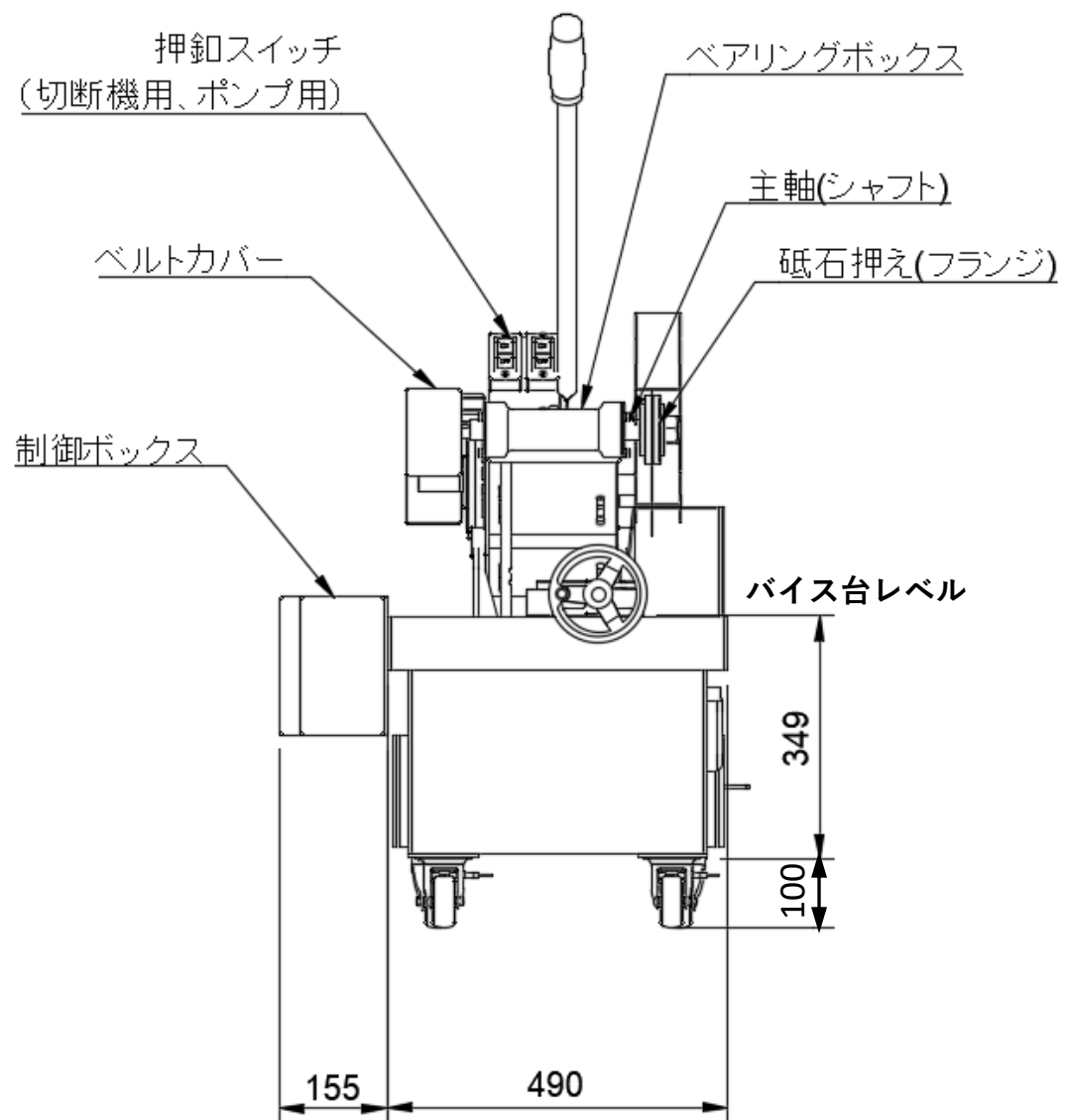

バイス一式：上記①～⑧のバイス部品
(⑦ バイス台)

SK-305K	01
外形寸法図	
昭和機械工業(株)	