

型 式	SK-2R 左バイス(O型)
使用砥石	Φ405 × Φ25.4
モ ー タ	2.2kw 又は 3.7kw
電 源	200~220V 50/60Hz
バイス開き	最大 170mm
重 量	約132kg 又は 139kg

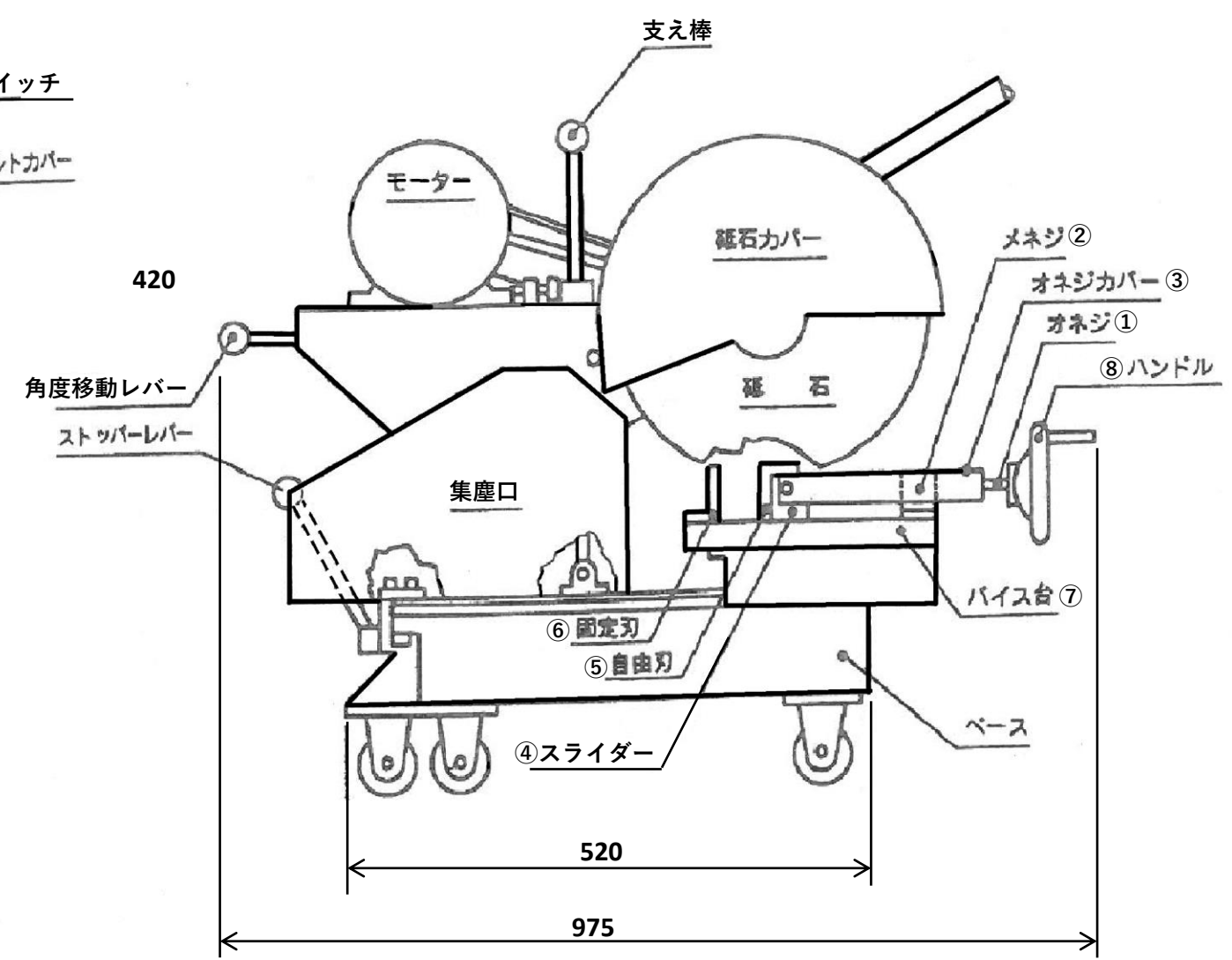
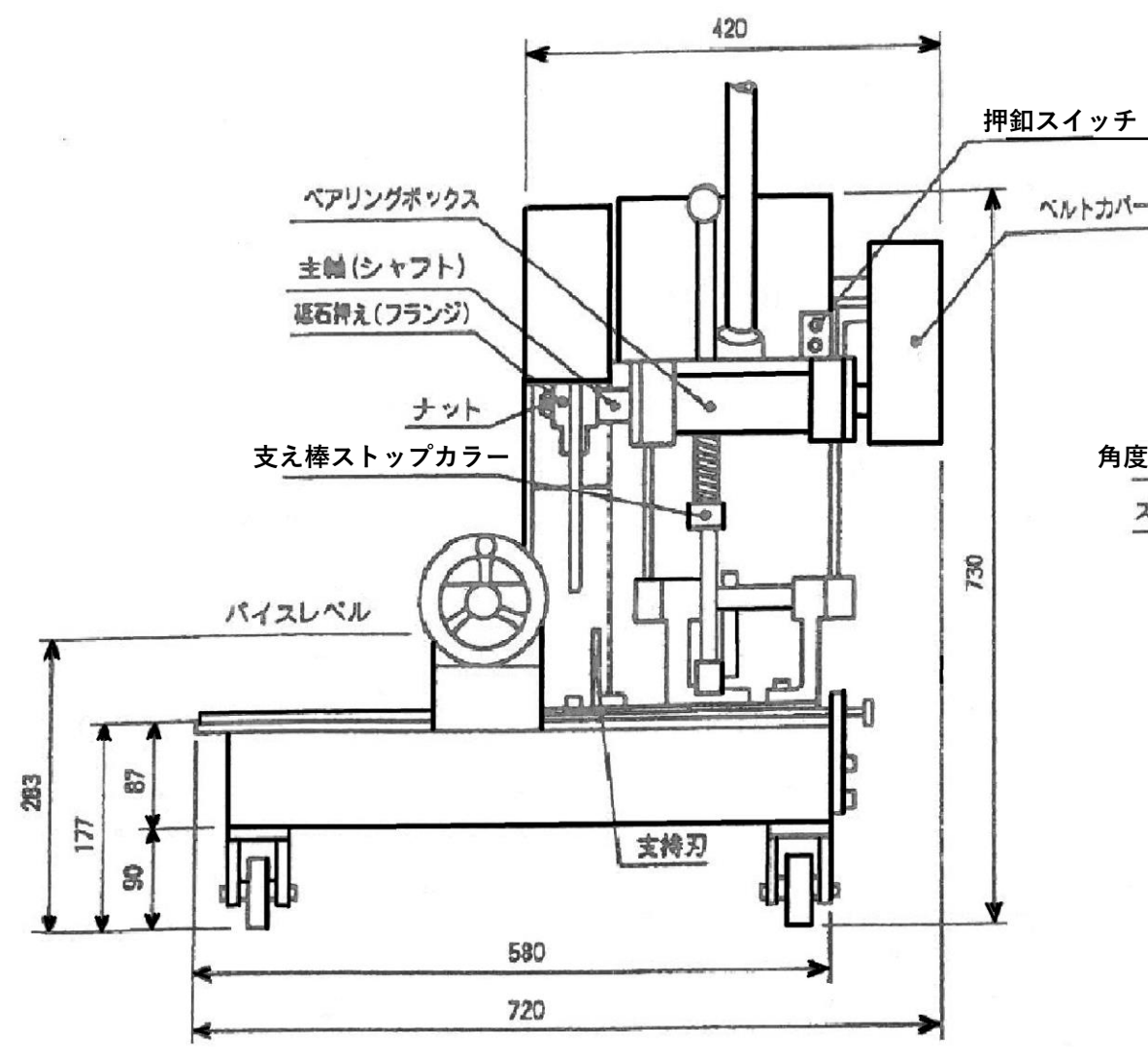

備考：当機は左バイス型です

バイス一式：上記①～⑧のバイス部品

SK-2R 左バイス型	01
外形寸法図	
昭和機械工業(株)	

型 式 SK-2R 右バイス(S型)

使用砥石  $\Phi 405 \times \Phi 25.4$

モ ー タ 2.2kw 又は 3.7kw

電 源 200~220V 50/60Hz

バイス開き 最大 170mm

重 量 約132kg 又は 139kg

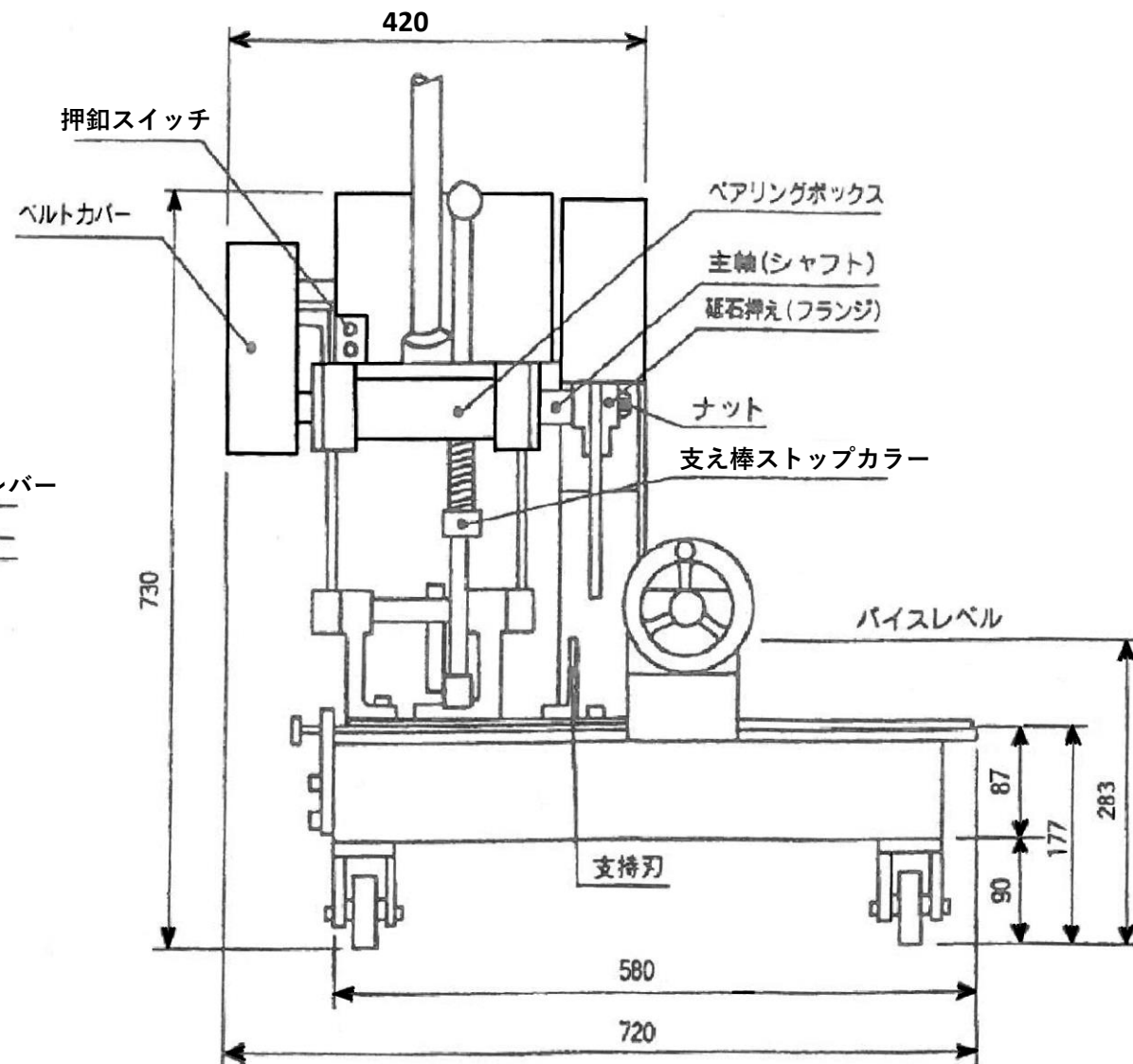
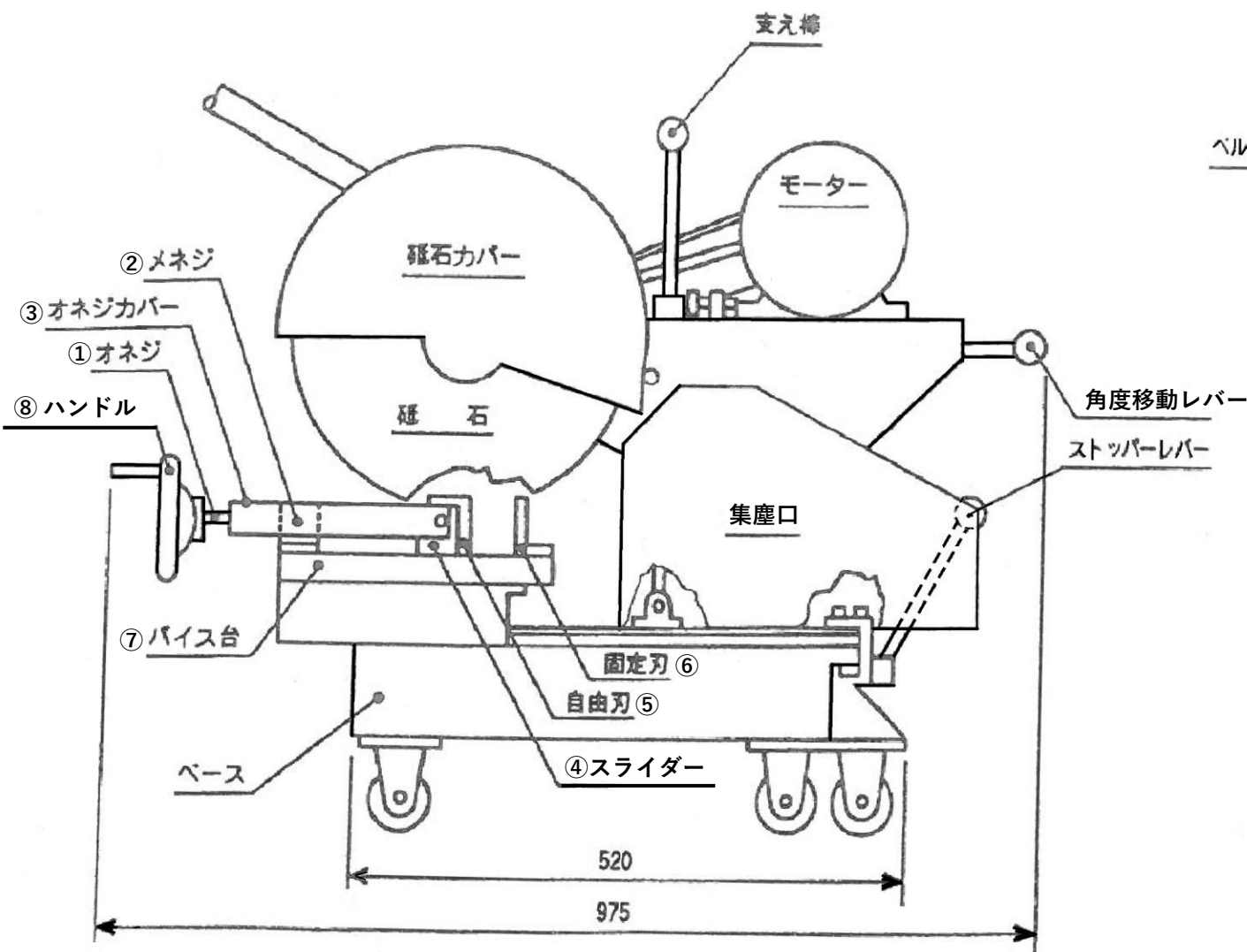

備考：当機は右バイス型です

バイス一式：上記①～⑧のバイス部品

SK-2R 右バイス型 01

外形寸法図

昭和機械工業(株)